

Munich Lounge Chair

Sauerbruch Hutton, 2009

ClassiCon

Classic Contemporary Design



Moderne Kunst des 20. und 21. Jahrhunderts verdient ein ebenso modernes Gebäude und die dazu passenden Möbel. Dieser spannenden Aufgabe stellten sich die Berliner Architekten Sauerbruch Hutton, als sie den Auftrag für das Museum Brandhorst in München bekamen. Für das Museum, das 2009 eröffnet wurde, wurden drei verschiedene Sitzmöbel entworfen, die in der Cafeteria, im Foyer und in den Besprechungs- oder Vortragsräumen ihren Einsatz fanden. ClassiCon entwickelte die Entwürfe in enger Zusammenarbeit mit den Architekten zur Serienreife. Neben der formalen und qualitativ anspruchsvollen Zielsetzung wurde die starke Beanspruchung im öffentlichen Raum berücksichtigt und die Belastbarkeit durch diverse Testverfahren sichergestellt.

L'art moderne du XXe et du XXIe siècle mérite un bâtiment tout aussi moderne avec des meubles assortis. C'est la tâche que se sont fixée les architectes berlinois Sauerbruch Hutton lorsqu'ils ont reçu la commande du musée Brandhorst de Munich. Trois sièges différents ont été conçus pour le musée où ils ont trouvé leur place à la cafétéria, dans le foyer et dans les salles de réunion ou de conférence. ClassiCon en a développé les projets en étroite collaboration avec les architectes, jusqu'au passage en série. En plus des exigences de forme et de qualité, on a tenu compte de la forte sollicitation liée à l'espace public et validé la capacité de résistance par le biais de différents procédés de tests.

Modern art of the 20th and 21st centuries deserves a fitting framework, with a building and furnishings that are just as modern. Berlin architects Sauerbruch Hutton were thus faced with an exciting challenge when asked to design the Museum Brandhorst in Munich. Three different seating solutions were developed for the museum, which opened in 2009 – for the cafeteria, the foyer and the conference and lecture rooms. ClassiCon developed the designs to the point of series production in close collaboration with the architects. Along with demanding expectations in terms of form and quality, the wear and tear the furniture would be subject to in the public space had to be taken into consideration and its durability ensured by means of various tests.

El arte moderno de los siglos XX y XXI merece alojarse en un edificio igual de moderno decorado con mobiliario a juego. Esta fue la excitante tarea a la que hicieron frente los arquitectos Sauerbruch Hutton de Berlín cuando aceptaron el encargo del Museo Brandhorst de Munich. Para este museo inaugurado en 2009 diseñaron tres asientos diferentes destinados para la cafetería, el vestíbulo y las salas de reuniones y conferencias. ClassiCon desarrolló los conceptos en estrecha colaboración con los arquitectos hasta la fase de producción en serie. Junto a los objetivos formales y de alta calidad también se tuvo en cuenta el alto grado de sollicitación al que están expuestos los muebles en espacios públicos, y se aseguró su resistencia sometiéndolos a diversos procedimientos de prueba.

Munich Lounge Chair

Sauerbruch Hutton, 2009

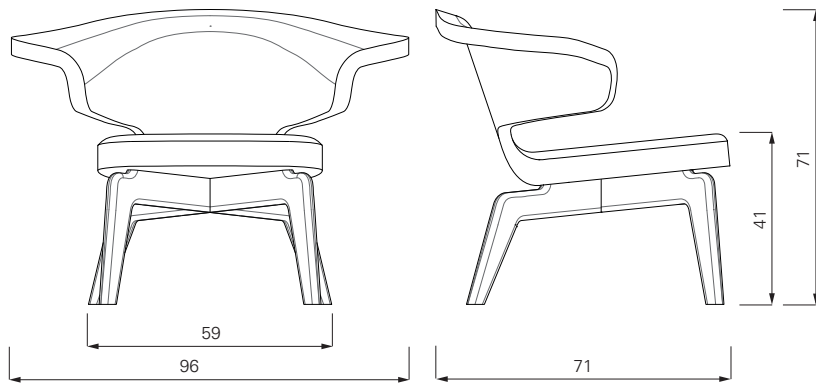

Gestell in Eiche oder Walnuss gebeizt und klar lackiert. Polsterung: Innen Glasfaserschale mit Polyurethan in verschiedenen Dichten. Bezug aus Stoff oder Leder. Der Lounger entspricht in Stabilität, Strapazierbarkeit und den Sicherheitsbestimmungen dem Level 2 der EN 15373:2007.

Frame of oak or walnut, stained and clear varnished. Upholstery: inner fibreglass shell with polyurethane in various thicknesses. Cover in fabric or leather. The lounge meets the stability, durability and safety requirements of Level 2 of the EN 15373:2007 norm.

Structure en chêne ou en noyer teint et laqué transparent. Rembourrage : à l'intérieur bac en fibres de verre et polyuréthane de différentes densités. Revêtement en tissu ou en cuir. En termes de robustesse, de résistance à l'usure et de sécurité, le fauteuil lounge est conforme au niveau 2 de la norme EN 15373 :2007.

Estructura de roble o nogal barnizado con una capa de laca transparente. Acolchado: Carcasa de fibra de vidrio de varias densidades en el interior. Tapicería de tela o piel. En cuanto a resistencia, durabilidad y seguridad, el sillón corresponde al nivel 2 de la norma EN 15373:2007.



Munich Lounge Chair

Sauerbruch Hutton



MUNICH CHAIR 2009

MUNICH CHAIR 2009

MUNICH ARMCHAIR 2009

MUNICH ARMCHAIR 2009