

## Nine

Sergio Rodrigues, 2000

Authorised by LinBrasil

# ClassiCon

Classic Contemporary Design



Der Barhocker Nine vereint maskuline und feminine Elemente in sich. Die runden Formen und die leicht gebogene Sitzfläche verleihen dem Barhocker eine Sinnlichkeit, die man dem rustikalen Äußeren auf den ersten Blick gar nicht zutraut. Kantige Fußstützen bilden den maskulinen Teil des Barhockers und sorgen für die nötige Bequemlichkeit. Nine ist gewiss einer der eigenwilligsten Charaktere unter den Barhockern. Hemingway hätte er wohl gefallen.

Le tabouret de bar Nine est une synthèse d'éléments masculins et féminins. Les formes rondes et l'assise légèrement galbée confèrent au tabouret de bar une sensualité que son extérieur rustique ne laisse pas supposer à première vue. Des repose-pieds anguleux constituent la partie masculine du tabouret de bar auquel ils assurent le confort nécessaire. Nine est certainement l'un des caractères les plus originaux parmi les tabourets de bar. Hemingway l'aurait probablement trouvé à son goût.

The Nine Bar Stool congenially conjoins both masculine and feminine elements. The rounded forms and slightly bent seat lend the stool a sensuality that is at first glance belied by its rustic look. Angular footrests form the masculine part of the stool, providing the desired convenience. Nine is certainly the most wilful character amongst bar stools. Hemingway would have approved.

El taburete de bar Nine combina elementos masculinos y femeninos. Sus formas redondeadas y su asiento ligeramente curvado confieren a este taburete de bar una sensualidad inesperada a primera vista debido a su aspecto rústico. Las bases angulares de las patas constituyen la parte masculina del taburete responsable de aportar la comodidad necesaria. Nine es, sin duda, una de las personalidades más singulares entre los taburetes de bar. A Hemingway le hubiera encantado.

# Nine

Sergio Rodrigues, 2000

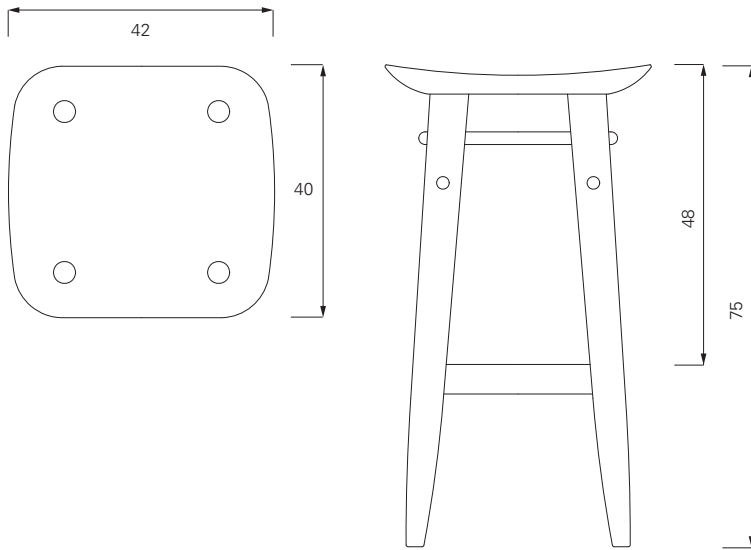

Handgefertigt. Konstruktion aus massivem Tauari Holz, gebeizt und klar lackiert.

Handmade. Frame of solid Tauari wood, stained and clearly varnished.

Fait main. Structure en bois d’Tauari massif. Teint et laqué transparent.

Hecho a mano. Estructura de madera maciza de Tauari. Barnizado y con una capa de laca transparente.



Nine

## Sergio Rodrigues



KILIN 1973



MOLE 1961



MOLE SOFA 1961