

Sonia

Sergio Rodrigues, 1997

Authorised by LinBrasil

ClassiCon

Classic Contemporary Design



Holz, sagt Sergio Rodrigues, ist der edelste natürliche Werkstoff, den wir haben. Mit Sonia beweist er diese These höchst eindrucksvoll. Obwohl der kleine, unprätentiöse Hocker auf das absolute Minimum reduziert ist – eine Sitzfläche, vier Beine – hat er doch eine warme, sinnliche Ausstrahlung. Das liegt an den sanften Rundungen der leicht konkav gewölbten Sitzfläche – aber vor allem an der schönen Maserung und dem Ton-in-Ton-Spiel der unterschiedlichen Holztöne. Übrigens: Sonia erfreut nicht nur als Hocker, sondern auch als improvisiertes, leicht zu bewegendes Beistelltischchen.

Le bois, dit Sergio Rodrigues, est le matériau naturel le plus noble dont nous disposons. Avec Sonia, il prouve cette thèse de la façon la plus impressionnante. Bien que ce petit tabouret sans prétention soit réduit au strict minimum – une assise, quatre pieds – il en émane pourtant un fort rayonnement sensuel. Ceci est dû aux doux arrondis de l'assise à la légère courbure concave, mais surtout à la beauté de la veinure et au jeu des différentes nuances de bois en ton sur ton. A propos : Sonia enchante non seulement comme tabouret mais aussi comme petite table d'appoint facile à déplacer.

Wood, says Sergio Rodrigues, is the noblest of natural materials we have at our disposal. And Sonia offers impressive proof. The small, unpretentious stool is reduced to the bare minimum – a seat, four legs – and yet it radiates warmth and sensuousness. This can be attributed in part to the gentle curves of the slightly concave seat – but even more to the beautiful grain and tonal variations of the wood. Incidentally, Sonia is happy to serve not only as stool, but also as an improvised, easily moveable occasional table.

Según Sergio Rodrigues, la madera es el material natural más noble que existe. Con su modelo Sonia nos ofrece una prueba verdaderamente admirable de esta afirmación. A pesar de que este pequeño taburete, carente de toda ostentación, se ha reducido al mínimo absoluto, esto es, al asiento y las cuatro patas, emana calidez y sensualidad. Ello se debe a las suaves curvas del asiento ligeramente cóncavo, pero sobre todo al bonito veteado y al juego de matices que crean los diferentes tonos de madera. Además, Sonia no sólo puede utilizarse como taburete, sino también como mesita auxiliar fácil de mover.

Sonia

Sergio Rodrigues, 1997

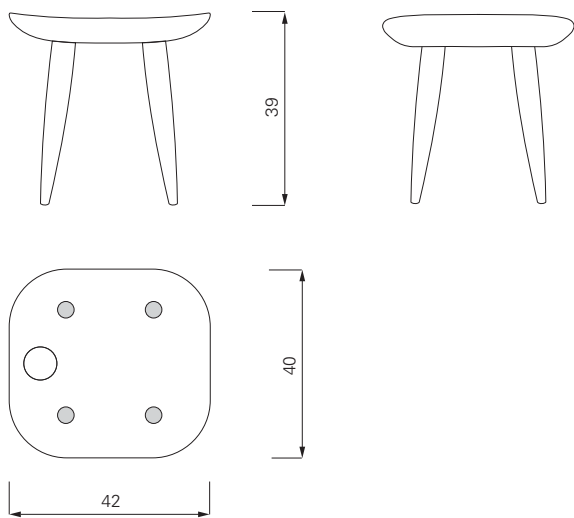

Handarbeit. Konstruktion aus massivem Tauari Holz, gebeizt und klar lackiert.

Handmade of solid Tauari wood, stained and clearly varnished.

Fait main. Structure en bois d’Tauari massif, teint, laque transparente.

Hecho a mano. Estructura de madera maciza de Tauari, barnizado y con una capa de laca transparente.



Sonia

Sergio Rodrigues



LUCIO 1956



OSCAR 1956



MAC 1988



MOCHO 1954