

Venus gepolstert upholstered

Konstantin Grcic, 2009



Die 1001. brave Stuhlversion mit vier Beinen zu entwerfen war Konstantin Grcic zu langweilig. Stattdessen schuf er aus der intelligenten Kombination zweier Schalen einen neuen Stuhltyp von hoher skulpturaler Qualität. Mit der farbigen Polsterung in Leder oder Stoff und den klaren, eleganten Konturen ist Venus eindeutig die Diva unter den Stühlen – und eine der schönsten Möglichkeiten, ein Esszimmer oder einen Konferenzraum effektiv zu inszenieren. Wobei nicht alle Stühle gleich sein müssen. Venus reizt zum Spiel mit Farben.

Konstantin Grcic a trouvé trop ennuyeux d'esquisser la 1001^{ème} version de chaise bien gentille avec ses quatre pieds. Au lieu de cela, il a créé à partir de la combinaison intelligente de deux coques en bois un nouveau type de chaise de haute qualité sculpturale. Avec ses coussins de couleur en cuir ou en tissu et ses contours lisses et clairs, Venus est véritablement la diva parmi les chaises – et l'une des plus belles opportunités de mettre en scène avec beaucoup d'effet une salle à manger ou une salle de conférence. Mais rien n'oblige à ce que les chaises soient toutes les mêmes. Venus incite en effet à jouer avec les couleurs.

As far as Konstantin Grcic was concerned, the thought of designing the 1001st tame chair with four legs was just too boring. Instead he created from the intelligent combination of two wooden shells a new type of chair with a striking sculptural quality. With leather or fabric upholstery in a choice of colours and clear-cut, elegant contours, Venus is a diva amongst chairs – and a beautiful option for lending that special touch to a conference or dining room. With several colours to choose from, it's even tempting to mix them up a bit – who says all the chairs around a table have to match?

Crear la enésima versión de la clásica silla de cuatro patas le resultaba demasiado aburrido a Konstantin Grcic. Así que se decidió por una combinación inteligente: un nuevo concepto de silla de gran calidad escultórica constituida por dos carcasas de madera. Con su tapicería de color en piel o tela y su contorno claro y elegante, Venus es, sin duda, la diva entre las sillas y una de las formas más bonitas de resaltar un comedor o una sala de conferencia. Y como Venus inspira a jugar con los colores, no todas las sillas tienen que ser iguales.

Venus gepolstert upholstered

Konstantin Grcic, 2009

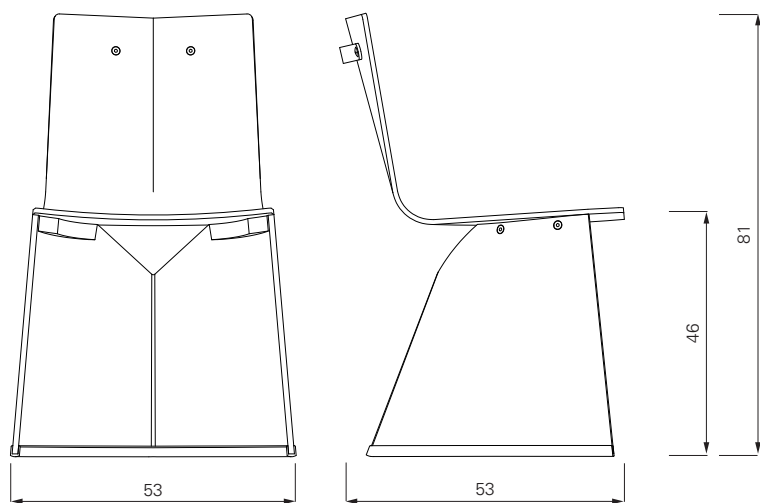

Stuhl in Formholz. Polsterung aus Polyurethan. Bezug aus Stoff oder Leder. Griff in Gummi. Details und Farbauswahl siehe Preisliste.

Chair in moulded wood. Upholstery of polyurethane. Cover in fabric or leather. Rubber grip. Details, colours and see price list.

Chaise en bois formé. Rembourrage en polyuréthane. Revêtement en tissu ou cuir. Poignée en caoutchouc. Détails, choix des couleurs, voir la liste de prix.

Silla de madera cubierta. Acolchado: poliuretano. Tapicería de tela o de cuero. Acabado de las patas en goma. Detalles, colores probado ver lista de precios.



Leder schwarz leather black



Divina beige beige



Konstantin Grcic



VENUS 2006



DIANA E 2002



DIANA D 2002



ODIN 2005