

Vulcanus

Danilo Silvestrin, 1989

ClassiCon

Classic Contemporary Design



Schöner und eleganter lassen sich brennende Holzscheite nicht bewegen. Durch den Ständer mit seinem Kugelgriff können die Zange und der Schürhaken in optimaler Reichweite platziert werden. Wie es dem Element des Feuers geziemt, ist er von elementarer Klarheit und Einfachheit. Das dreiteilige Kaminset Vulcanus aus poliertem Edelstahl ist nach dem römischen Gott des Feuers benannt. Aus der Reduktion entsteht eine zeitlose Schönheit, die es ermöglicht, Vulcanus vor Kaminen jeder Stilrichtung zu platzieren.

Rien de plus beau ni de plus élégant pour manier les bûches qui flambent. Le support avec sa poignée boule est optimal pour ranger les pincettes et le tisonnier à portée de la main. Comme il se doit pour l'élément du feu, il est d'une clarté et d'une simplicité élémentaire. Composé de trois pièces, l'ensemble de cheminée Vulcanus en acier inox poli est nommé d'après le dieu romain du feu. De la réduction naît une beauté intemporelle qui permet de placer Vulcanus devant les cheminées de tout style.

There's no more beautiful and elegant way to keep the fire burning. Poker and tongs are always within easy reach on the beautiful stand with its ball-shaped grip. As befits the element of fire, it is of elemental clarity and simplicity. This three-piece fireplace set of polished inox steel is named after the Roman god of fire. What emerges from the reduction is a timeless beauty, making it possible to place Vulcanus by fireplaces of every period.

No cabe imaginarse una forma más bonita y elegante de remover leños ardientes. Gracias al soporte dotado de un asidero en forma de bola, es posible colocar el badil y el atizador a la distancia óptima. Como le corresponde al elemento del fuego, está construido con claridad y sencillez. Este triple conjunto de accesorios para la chimenea de acero inoxidable pulido recibe el nombre del dios griego del fuego. De la reducción formal surge la belleza eterna, que permite colocar Vulcanus delante de cualquier chimenea, sea del estilo que sea.

Vulcanus

Danilo Silvestrin, 1989

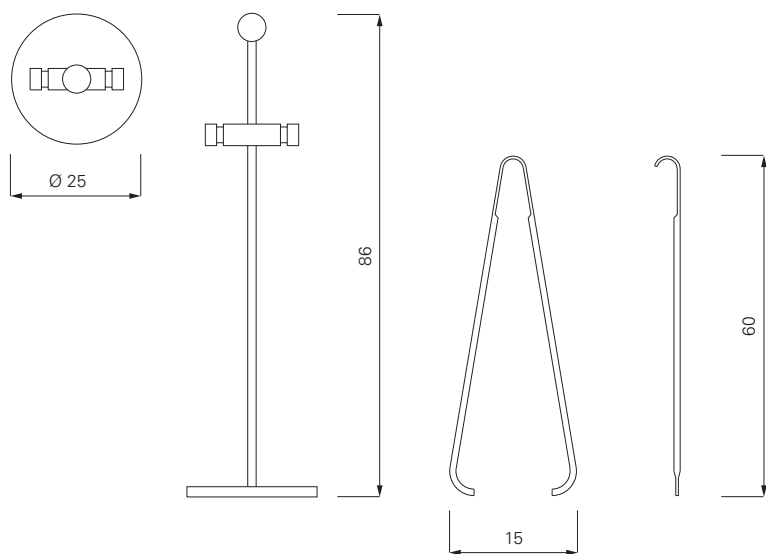

Ständer mit Schürstab und Feuerzange aus poliertem Edelstahl 18/8. Details siehe Preisliste.

Stand with poker and tongs of polished inox steel 18/8. Details see price list.

Support avec tisonnier et pincettes en acier spécial 18/8 poli. Détails, voir la liste de prix.

Soporte para atizador y badil de acero inoxidable pulido 18/8. Detalles ver lista de precios.

Danilo Silvestrin



VULCANUS 1989



VULCANUS 1989